

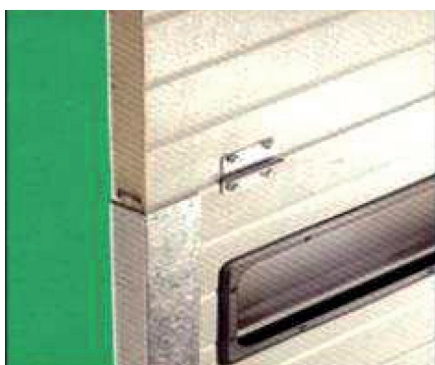

RECIMOL dispone de la gama más amplia de Puertas Seccionales con el fin de satisfacer todas las demandas de la industria, ofreciendo: seguridad, aislamiento, fiabilidad, resistencia, durabilidad y comodidad a un coste reducido.



La Puerta Seccional RECIMOL es idónea para el cerramiento de Naves Industriales debido a su resistencia y fácil manejo. Además, ofrece un perfecto aislamiento eliminando cualquier riesgo de puente térmico. Está compuesta por paneles, conjunto de compensación, herrajes y guías.

Paneles.

Están formados por dos secciones lacadas y galvanizadas de 63/100, unidas entre sí mediante bisagras de acero y rodamiento de nylon, lo que permite la adaptación perfecta de la puerta a la estructura del edificio.

El aislamiento se obtiene por inyección en caliente de espuma de poliuretano a prueba de bacterias, esta espuma provoca la ruptura de puente térmico entre las fases interior y exterior. De esta forma se consigue un coeficiente térmico de $0.50w / m^2K$.

Nuestro sistema de inyección permite lograr una homogeneidad total entre el poliuretano y el acero. Sólo así se obtiene la única garantía de que el panel será estable a temperatura de $-30^{\circ}C$ a $+100^{\circ}C$. Además, los refuerzos sobre los puntos de fijación de las bisagras garantizan la máxima resistencia mecánica de la puerta.

PUERTAS SECCIONALES

La cara exterior de los paneles está disponible en una gama de cinco atractivos colores: BLANCO RAL 9010, AZUL RAL 5010, ROJO RAL 3000, VERDE RAL 6005, VERDE RAL 6009, PLATA RAL 9006, MARRON RAL 8014, MARRON RAL 8017, BEIGE RAL 1015, siendo la cara interior del panel de color blanco. Pudiendo pintar con cualquier otro RAL que Ud. elija

Conjunto de compensación.

desarrollado para garantizar una durabilidad de 25.000 ciclos. Permite una utilización constante de la puerta gracias a su exclusivo sistema de equilibrado. Este sistema mantiene la puerta suspendida mediante cables de acero, que se enrollan en el tambor de contrapeso.

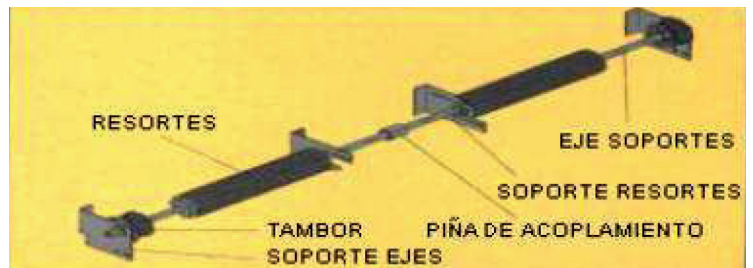

Herrajes.

Todos los herrajes y tornillería de las puertas seccionales están galvanizados o zincados asegurando su durabilidad.

Guías.

Permiten el deslizamiento vertical de la puerta ocupando un mínimo espacio. Disponemos de la versión de guía más adecuada según el espacio de dintel. Pueden ser de cuadro tipos:

- En dintel reducido (de 200 a 400mm.)
- En dintel normal (de 400 a 600mm.)
- En dintel alto (de 600mm. a dintel vertical)
- En dintel vertical (alto hueco x 2 + 500mm.)



Estanqueidad.

Las puertas seccionales RECIMOL han sido diseñadas para eliminar cualquier riesgo de puente térmico.

El panel bajo está provisto de un perfil de aluminio con junta de PVC que evita fugas térmicas por el suelo, a la vez que protege la puerta contra los golpes. El panel superior también tiene fijado un perfil de PVC al perfil de aluminio, asegurando la estanqueidad contra el dintel.

Los soportes de los raíles-guía están equipados con unas juntas especiales que reducen el frotamiento y aumentan la estanqueidad. Entre los paneles, además, se ubica una junta flexible, lo que garantiza el perfecto acoplamiento entre ellos.

Puerta acristalada.

La puerta seccional acristalada combina una visión perfecta del exterior con un funcional cerramiento, ofreciendo seguridad y robustez.

La perfilería de aluminio nos da un ilimitado número de posibilidades en cuanto a la superficie que se desee acristalar y la forma de hacerlo. El panel base está formado por dos secciones lacadas y galvanizadas que están disponibles en cualquier color para ambas caras del panel.



Por otra parte, los paneles acristalados de 40mm. están compuestos de un perfil de aluminio extrusionado con un tratamiento de anodizado E6EV1, y un acristalamiento transparente. Esto permite reemplazar las ventanas dañadas rápida y fácilmente, así como cambiar paneles enteros acristalados por otros aislados.

PUERTAS SECCIONALES

Puerta peatonal.

En las puertas seccionales se puede incorporar una puerta peatonal. Se integra perfectamente en la puerta seccional y separa el tránsito de personal con el de vehículos.

Esta puerta peatonal siempre va centrada en la puerta seccional, y se puede suministrar con barra antipánico y con muelle de retorno.



Seguridad.

Las puertas seccionales RECIMOL van equipadas con un sistema de seguridad de resorte y de cable, cumpliendo así la normativa NFP 25.362



Premarco metálico.

RECIMOL recomienda la colocación de una estructura tubular entre la fachada y las guías, para que los esfuerzos de la puerta repercutan en la estructura y no en la fachada.

Este premarco permite también que la puerta funcione como un KIT desmontable, por si desea instalarla en otro hueco o repararla.

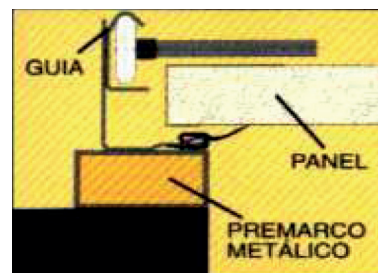

OPCIONES DE APERTURA POR MOTORIZACIÓN

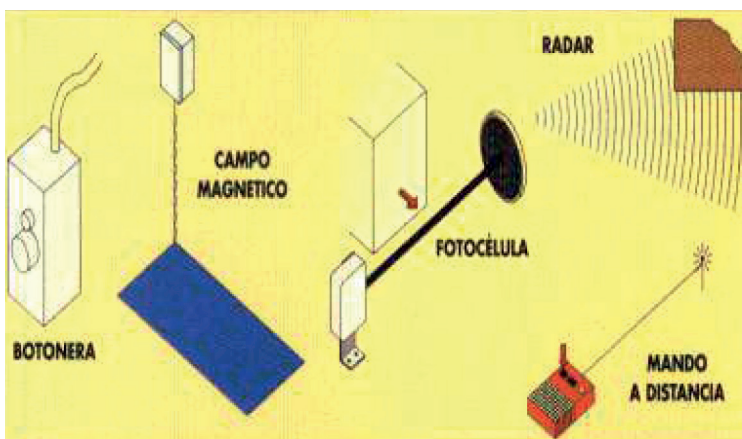

Sistema de accionamiento.

Puede ser manual o motorizado.

- El accionamiento manual puede realizarse cómodamente y sin esfuerzo, ya que el conjunto de compensación hace que la puerta sea muy ligera. Cuando se trata de una puerta seccional de dimensiones realmente grandes, se puede suministrar con un torno que facilita su manejo.
- El accionamiento motorizado elimina la manipulación de la puerta.



MUELLES DE TORSIÓN
Compensan constantemente el peso de la puerta.



JUNTA DE ESTANQUEIDAD SUPERIOR
Asegura la estanqueidad entre el panel superior y el dintel.

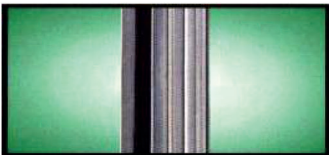

JUNTA DE ESTANQUEIDAD LATERAL
Garantiza la estanqueidad en los laterales.

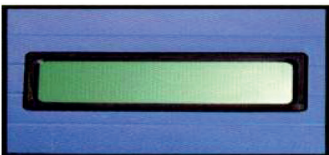

MIRILLA
Permite la visión exterior sin necesidad de abrir la puerta



JUNTA DE ESTANQUEIDAD INFERIOR
Protege a la puerta de los golpes y evita fugas térmicas por el suelo.

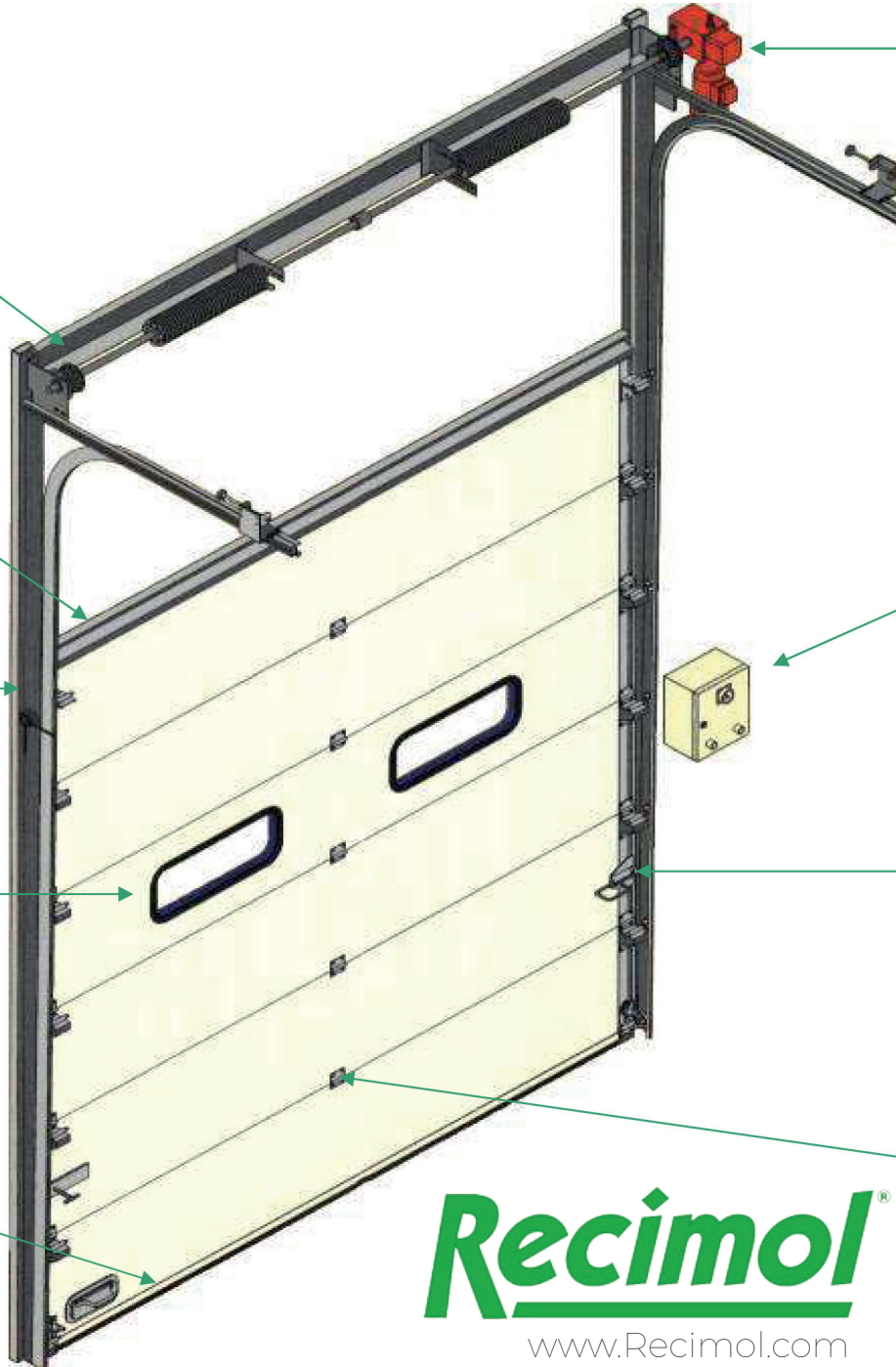

MOTOR
Automatizando la puerta eliminamos su manipulación. (OPCIONAL)



CUADRO ELÉCTRICO.
(OPCIONAL)

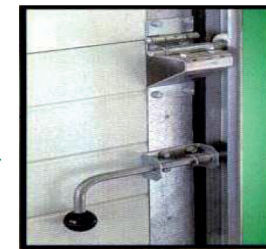

CERROJO Y ESCUADRA
Detalle del cerrojo y de las bisagras laterales

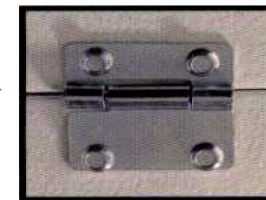

BISAGRA CENTRAL
Unen perfectamente los paneles

Recimol[®]

www.Recimol.com